



World leader in vehicle
de-pollution technology



SEDA CarBaler 37200

+ Avantajlarınız:

- ✓ Pazardaki en yüksek ön-sıkıştırma
- ✓ Dünyadaki en geniş doldurma haznesi
- ✓ Sağlam yapı
- ✓ Ek alt yapıya gerek yoktur
- ✓ Hızlı yükleme
- ✓ Düşük bakım ihtiyacı, kolayca erişilebilen komponentler
- ✓ Metal ve çelik için uygun



„Daha fazla bilgi için
websitemizdeki
demo-videoları
izleyebilirsiniz:

www.seda-international.com“



SEDA CarBaler ömrünü tamamlamış araçları etkili olarak taşıma ve depolamaya ihtiyaç duyan geri dönüşümcülere araçları preslemek için mükemmel bir çözüm sunar.

Hurda balyalama nın hem mobil hem de sabit versiyonu mevcuttur (taşıma konteyneri veya 3 akslı treylerli) Geri dönüşümcünün ihtiyacı olan özel balyalamaya da adapte edilmesi mümkündür (2. sayfada görebilirsiniz).

3 güçlü hidrolik silindir (beher kapak) pazardaki en yüksek ön-sıkıştırma gücünü garanti eder ve makinenin güçlü yapısını vurgular.

CarBaler ile genel olarak bütün çelik, demir ve paslanmaz metalleri kolayca presleyebilirsiniz.



SEDA-Umwelttechnik GmbH

Schwendter Str. 10 / A-6345 Kössen/Tirol/Austria
UID-Nr.: ATU56621622 / FB-Nr.: FN 231790 v / FB-Gericht: Innsbruck
Certified company DIN EN ISO 9001

P: +43 5375 6318-0
F: +43 5375 6318-9
E: info@seda.at
Web: www.seda-international.com



World leader in vehicle
de-pollution technology



SEDA Balyalama 37200

ÖTA Presleme



CarBaler üretim gereksinimlerine göre ayarlanabilir ve zorlu çalışma koşulları için inşa edilebilir.

Dizen sürücünün yanı sıra opsiyonel elektrikli motor, kapaklı vinç ve özel boşaltma kanadı da mevcuttur.

Boyutlar:

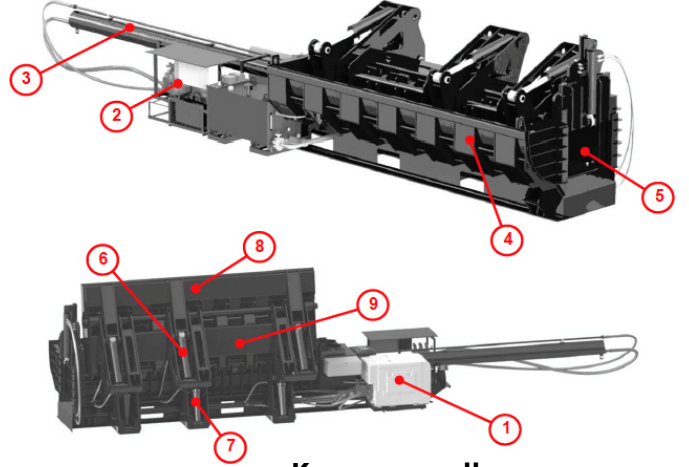
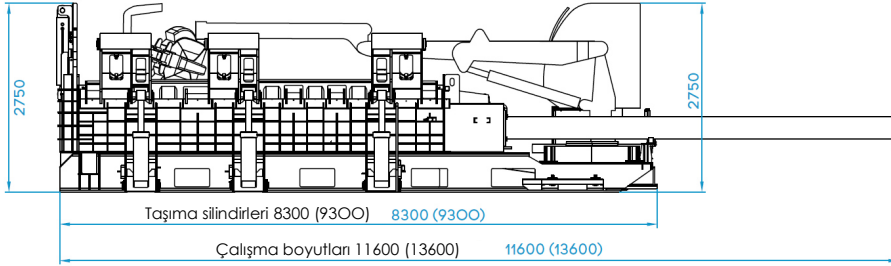

Komponentler:

- 1 - Motor
- 2 - Hidrolik ünite ve elektrikli kabin
- 3 - Basınç silindiri
- 4 - Boşaltma haznesi
- 5 - Boşaltma kapısı (opsiyonel)
- 6 - Yan duvar silindirleri
- 7 - Kapak silindirleri
- 8 - Yan duvar
- 9 - Kapak

TEKNİK GEREKSİNİMLER (RR6)

Matertal haznesi:	HARDOX 400/450
Hazne uzunluğu:	6.000 mm
Açılma haznesi ile:	1.600 mm
Beher kapak silindiri:	3
Kapak gücü:	200 ton
Ana silindir gücü:	155 ton
Balya boyutu:	880 x 650 mm
Yağ devre kapasitesi:	700 lt
Dizel tank kapasitesi:	90 lt
Motor gücü:	145/106 HP/KW
Çalışma basıncı:	280 bar
Hurda materyal	
Üretim kapasitesi:	8-14 ton/saat
Araç hurdası	
Üretim kapasitesi:	15-20 tons/saat
Ağırlık (*):	22 tins

(*): Standart konfigürasyon

SİPARİŞ BİLGİLERİ

37200 SEDA CarPress (RR6/D) boşaltma kapısı ve dizel motor ile 6m versiyonu-sabit-

Diğer seçenekler

Boyutlar: 5 metre (RR5), 6 metre (RR6) dizel motor ve uzaktan kontrol ile sabit versiyon
Alternatif çalışma: Elektrik motoru 1 x 90 kW (EM)
Alternatif versiyon: hidrolik kaldırma ayakları (LL), taşıma konteyneri (RORO), 3-akslı treyler (MOB)
Özel ekipman: Boşaltma kapısı (D), kapak ile vinç (CR), rotasyonlu tutucu (G300), hidrolik yağ ısıtma (OH), motor ısıtıcı (CH), sıvılar için dolum konteyneri (LC)



SEDA-Umwelttechnik GmbH

Schwendter Str. 10 / A-6345 Kössen/Tirol/Austria
UID-Nr.: ATU56621622 / FB-Nr.: FN 231790 v / FB-Gericht: Innsbruck
Certified company DIN EN ISO 9001

P: +43 5375 6318-0
F: +43 5375 6318-9
E: info@seda.at
Web: www.seda-international.com